

**Machine voor het opzetten van A-dozen met hotmelt of tape (Fefco 0201): Capaciteit 10 dozen per minuut**

- Goed toegankelijk planmagazijn
- Doorvoersysteem onafhankelijk van de doosbreedtetoleranties
- Mogelijkheid om zowel zware als lichte kwaliteit van golfkarton te gebruiken
- Goed toegankelijke machine
- Eenvoudige constructie die een minimum aan onderhoud vergt
- Dankzij modulaire opbouw is omschakeling tussen tape en hotmelt mogelijk
- Rechtse of linkse uitvoering
- Optie: Fefco 0200 en 0202



*Betrouwbaar openen van huls*



*Openhouden lange klep*



*Perfect haakse bodem*



*Stevig vouwsysteem*



*Snelle en eenvoudige  
formaatinstelling*

**CE 710**

- 1 Planmagazijn
- 2 Doorvoerwagen
- 3 Opzetten huls + sluiten van de korte kleppen
- 4 Aanbrengen van hotmelt of tape
- 5 Sluiten van de lange kleppen

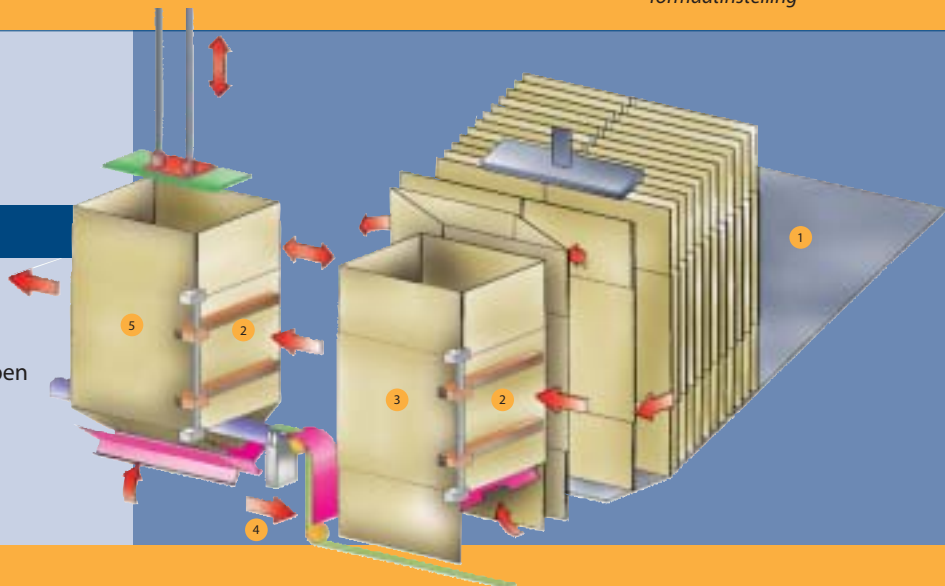

## Specificaties

- Capaciteit: 10 dozen per minuut
- Afmetingen: L x B x H  
Min. 300 x 200 x 120 mm  
Max. 650 x 450 x 450 mm  
(andere afmetingen op aanvraag)

- Sluitwijze: hotmelt of tape
- Voeding: 3x400V (±5%) + N + PE / 50Hz
- Elektrisch vermogen: 2,2 – 6,0 kW
- Perslucht: 43 – 94 NL/doos
- Uitgerust met vacuümpomp

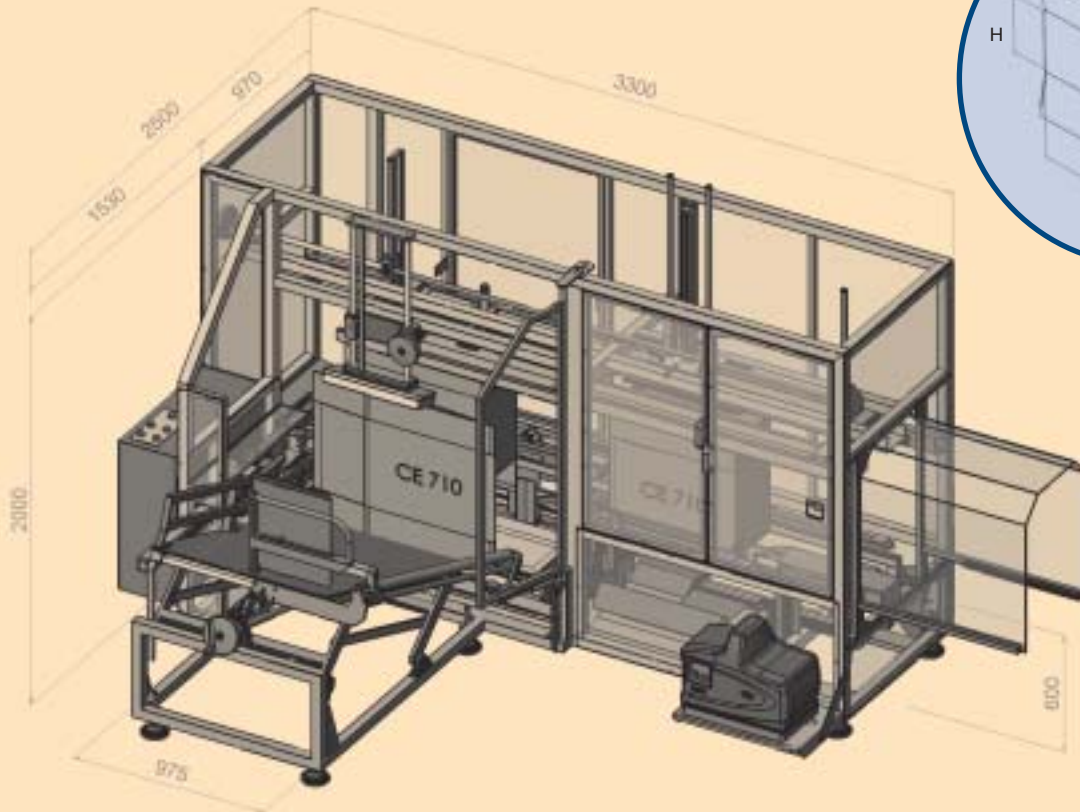
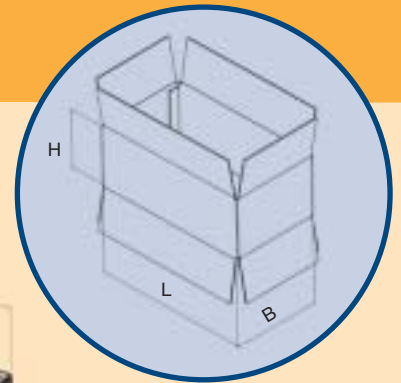

### ENKELE VOORBEELDEN VAN TRAYS GEMAAKT DOOR AVERCON

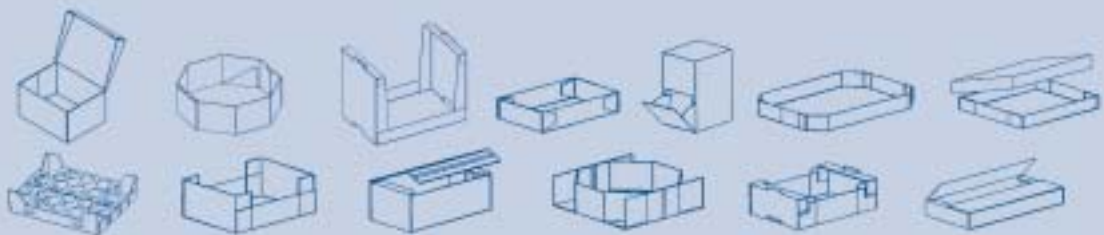

### ENKELE VOORBEELDEN VAN ANDERE AVERCON VERPAKKINGSMACHINES

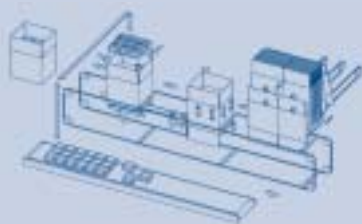

Top loader



Dekselopzetter



Side loader

De gegevens vermeld op deze folder zijn louter informatief en kunnen ten allen tijde wijzigen.