

**LAG 10 machine voor max. 10 deksels/min. LAG 20 machine voor max. 20 deksels/min.  
Machine voor het verlijmen van deksel op doos of tray**

- Eenvoudige en solide constructie
- Mogelijk om meerdere hoogtes te verwerken zonder omstelling
- Werken met meerdere grondvlakken is mogelijk
- Eenvoudige formaatinstelling (optie: automatische omstelling)
- Betrouwbare manier voor het sluiten van open dozen of trays

**LAG 10**

- 1 Planomagazijn
- 2 Invoer en belijming van het deksel
- 3 Invoer en belijming van de doos
- 4 Plaatsen van deksel op de doos
- 5 Afvoer van de doos

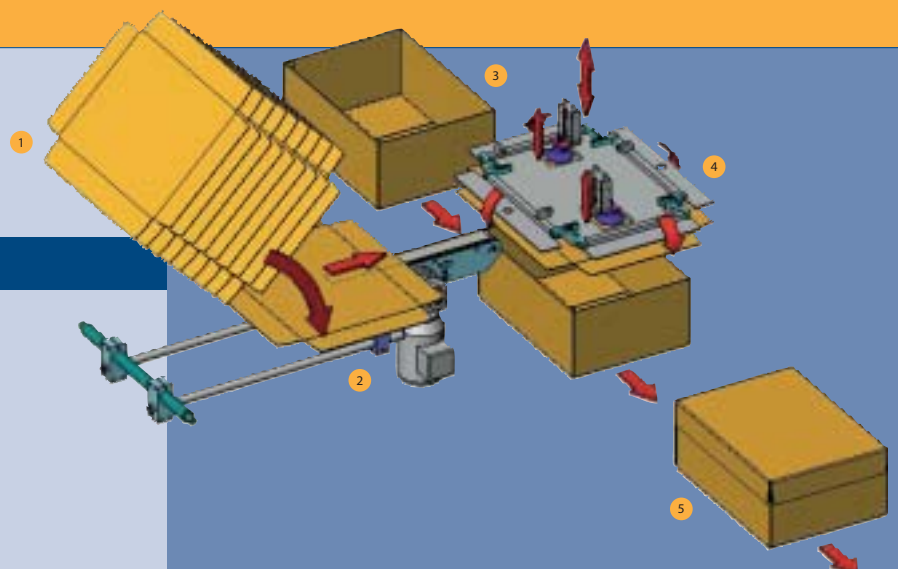

## Specificaties

- Capaciteit:  
LAG 10: 10/min, LAG 20: 20/min
- Dekselafmetingen: L x B x H  
Min 200 x 150 x 50 mm  
Max 600 x 400 x 50 mm  
(andere afmetingen op aanvraag)
- Voeding LAG 10: 3x400V (±5%) + N + PE - 50Hz
- Perslucht LAG 10: 25NI/cyclus
- Magazijn: 500 mm plano's, 1200 mm plano's (optioneel)

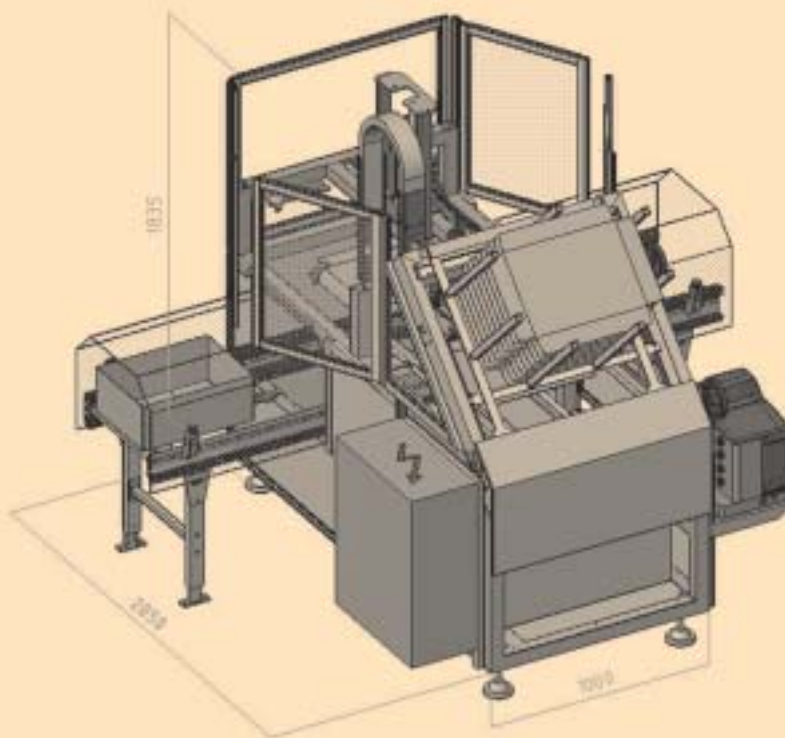

### ENKELE VOORBEELDEN VAN TRAYS GEMAAKT DOOR AVERCON

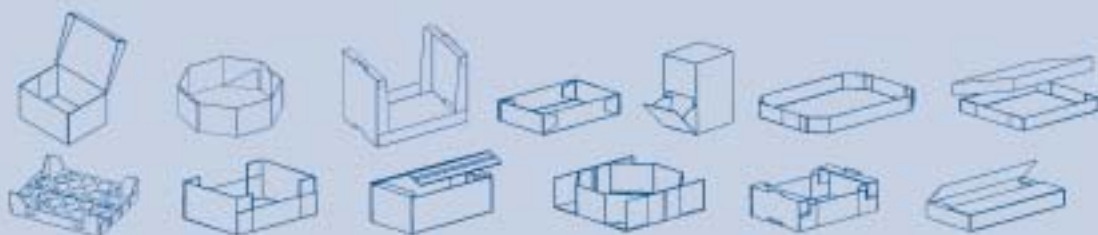

### ENKELE VOORBEELDEN VAN ANDERE AVERCON VERPAKKINGSMACHINES



Wrap around

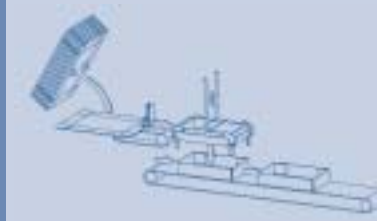

Tray erector



Dozenopzetter